

TIEDOTE KOSKIEN JYKI M2017R-vetoaisaa

Traficom on suorittanut markkinavalvontaa vetoaisoihimme. M2017R-vetoaisamallimme ei läpäissyt väsytestiä hyväksytysti. Tästä syystä Traficom on antanut Jyki Oy:lle väliaikaisen kieltopäätöksen valmistaa, markkinoida tai luovuttaa tuotteita, joiden rakenne on tunnistettu riskialttiiksi. Jyki Oy on aloittanut vaadittavat toimenpiteet yhdessä Traficomien, aisan suunnitelleen insinööritoimiston, aisan hyväksyntäviranomaisen sekä testauslaitoksen kanssa.

Kehotamme suorittamaan säännöllisesti silmämääräisen tarkastuksen vetotankoputken ja vetosilmukan kiinnityslevyn hitseihin. (kuva 2.) Mikäli löydätte aisasta ratkeaman, ei perävaunua saa käyttää ennen vetoaisan vaihtoa.

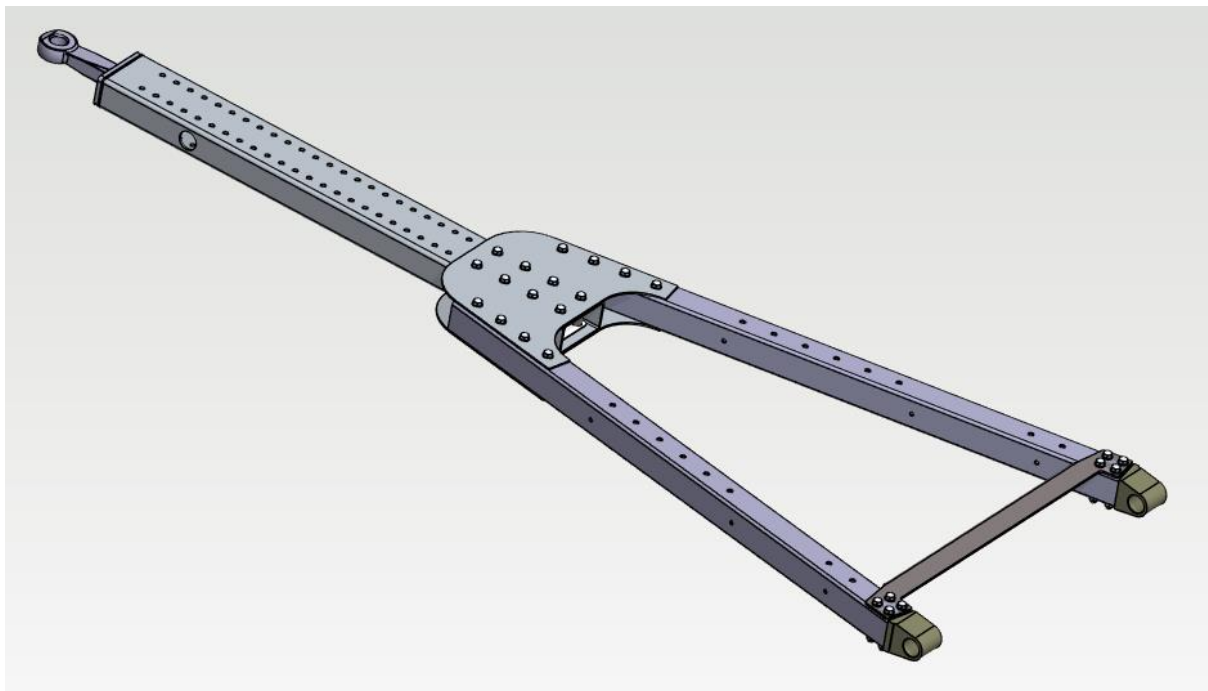

Kuva 1. M2017R vetoaisa

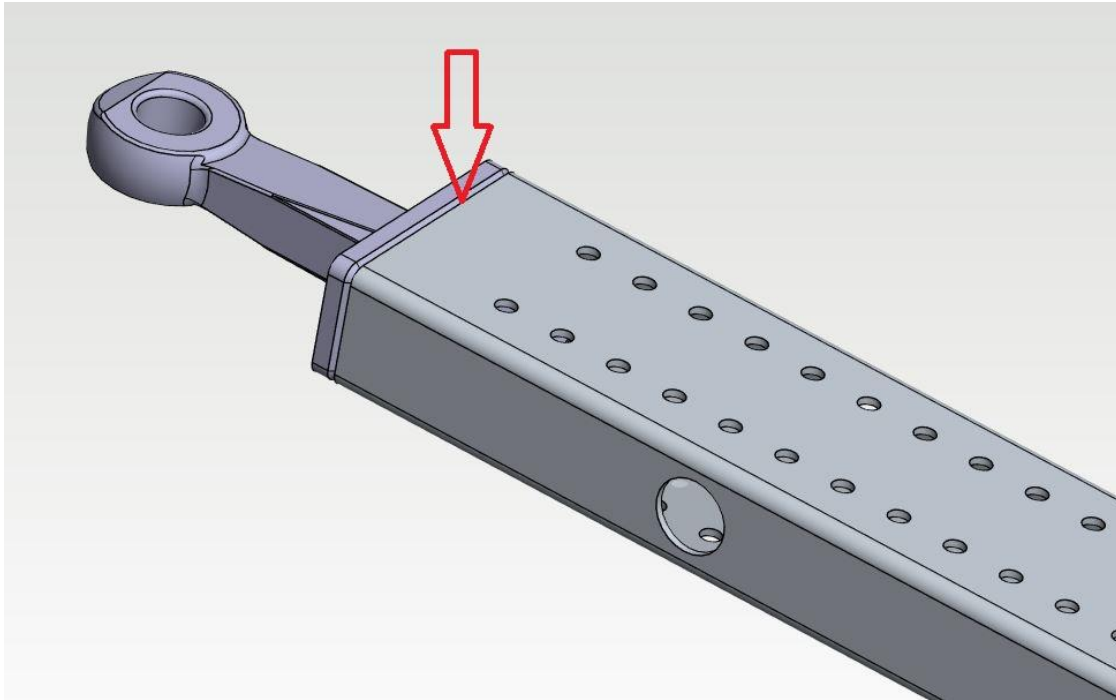

Kuva 2. Vetosilmän hitsiliitos



Kuva 3. Vetoaisan tyypikilpi

Lisätietoja:

Otto Sirén
toimitusjohtaja
Jyki Oy
0407438875
otto.siren@jyki.fi

Matti Kultala
suunnittelupäällikkö
Jyki Oy
0407509865
matti.kultala@jyki.fi